



СОЗДАЙ ВАННУЮ СВОЕЙ МЕЧТЫ
МЕТАКАМ[®]
www.metakam.ru



АКРИЛОВЫЕ ДУШЕВЫЕ ПОДДОНЫ
2024г.

20 лет
ГАРАНТИЯ





УЧАСТОК ФОРМОВАНИЯ

- Высокотехнологичное вакуум-формовочное оборудование GEISS (Германия)
- Термостатированные алюминиевые формы
- Равномерный прогрев листа галогенными нагревателями

- ❗ **Принцип работы:** лист АБС+ПММА разогревается до определенной температуры при помощи ламп накаливания. Далее разогретый лист при помощи вакуумного насоса облегаает соответствующую формуемому изделию форму-матрицу. Далее охлаждается.
- ❗ **Формы матриц алюминиевые.** Равномерное распределение тепла. Толщина отформованных изделий одинаковая, прогнозируемая.
- ❗ Отформованные изделия получаются **одинаковыми, без тепловых искажений акриловой поверхности, без тепловых деформаций** различных элементов.
- ❗ **Каждое изделие проходит визуальный контроль** на наличие дефектов. Изделия, у которых выявлены дефекты, отбраковываются.
- ❗ Ванны и поддоны **оборачиваются защитной плёнкой** для исключения случайных царапин, сколов, потёртостей до момента установки в ванной комнате.



УЧАСТОК НАПЫЛЕНИЯ

- Полностью роботизированная линия по усилению изделий мирового лидера **HENNEKE** (Германия)
- Инновационная технология армирования жёстким полиуретаном
- Толщинометрия с учётом максимальной жёсткости изделий
- 100% экологичность технологии

- ! **Напыление** изделий производится в автоматическом режиме. Программа напыления пишется своя для каждого изделия. Толщинометрия с учетом максимальной жёсткости изделия.
- ! Для каждого изделия изготавливается специальная оснастка, которая обеспечивает при напылении исключение таких дефектов, как: вмятины на дне, отслоение пластика, кривое дно, кривые борта, тепловые деформации различного вида.
- ! Для обеспечения определённой толщины в различных зонах изделий процесс напыления производится в специальных камерах, в которых поддерживается определённая влажность при помощи увлажнителей и осушителей воздуха.
- ! Каждое напылённое изделие проходит визуальный контроль. Выборочно - измеряется толщина изделий толщиномером.



ПРЕМИАЛЬНОЕ
ОБОРУДОВАНИЕ
мировых лидеров

УЧАСТОК ОБРЕЗКИ

- Высокотехнологичный пятикоординатный фрезерный центр **GEISS** (Германия)
- Уникальная вакуумная обрезная оснастка
- Высокая скорость обработки
- Идеальная точность фрезеровки отверстий

- ! Обрезка осуществляется в автоматическом режиме.
- ! Обеспечивается ровная обрезка бортов и сливных/переливных отверстий с чёткими краями.
- ! Обеспечивается ровная зона около сливного/переливного отверстий, за счет чего сифон прилегает плотно. А следовательно, исключена протечка воды при эксплуатации изделий!
- ! Ванны и поддоны комплектуются прокладкой-бабочкой для сливного отверстия, произведенной из нейтрального материала с целью уменьшения вероятности растрескивания акрилового слоя из-за несовместимого химического состава прокладок, входящих в комплектацию сифонов некоторых производителей.
- ! Каждое изделие проходит визуальный контроль!



ДОПОЛНИТЕЛЬНЫЙ УЧАСТОК ФОРМОВАНИЯ

- Вакуум-формовочное оборудование МАГИСТРАЛЬ (Россия)
- Равномерный прогрев листа



ПРЕМИАЛЬНОЕ
ОБОРУДОВАНИЕ
мировых лидеров

ДОПОЛНИТЕЛЬНЫЙ УЧАСТОК НАПЫЛЕНИЯ

- Полностью роботизированная линия по усилению изделий мирового лидера **HENNEKE** (Германия)
- Инновационная технология армирования жёстким полиуретаном
- Толщинометрия с учётом максимальной жёсткости изделий
- 100% экологичность технологии



ДОПОЛНИТЕЛЬНЫЙ УЧАСТОК ОБРЕЗКИ

- Высокотехнологичный обрезной центр **FANUC** (Япония)
- Уникальная вакуумная обрезная оснастка
- Высокая скорость обработки
- Идеальная точность фрезеровки отверстий

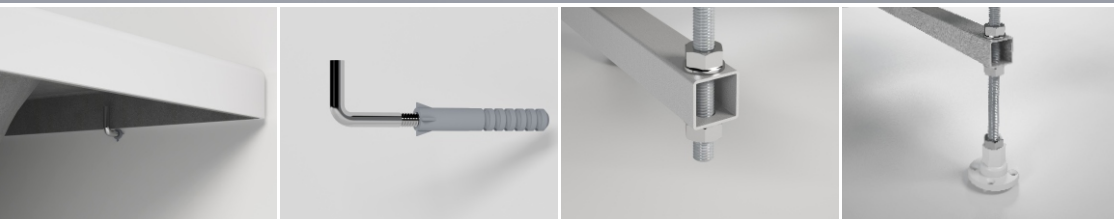
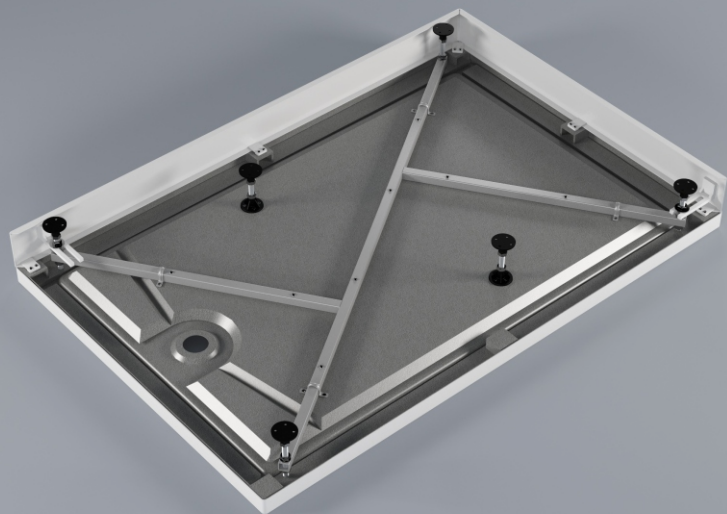

МЕТАЛЛИЧЕСКИЕ КАРКАСЫ

- Сборно/разборные
- Обеспечивают жёсткую установку изделия
- Количество опор: ванны 5-9 шт. (в зависимости от модели)
поддоны - 5-6 шт. (в зависимости от модели)

! Все изделия **крепятся к стене на крюки-шурупы**, которые идут в комплекте с каркасами и которые **обеспечивают неподвижное состояние изделий при эксплуатации.**



ДЕКОРАТИВНЫЕ ПАНЕЛИ

- Гармоничное сочетание с формой изделия
- Функциональное решение
- Простота в уходе

- ! Крепление экрана - «под клипсу», с шипом.
- ! Комплекуются специальными площадками «тумбами», к которым крепятся зажимные клипсы.
- ! Низ экрана крепится к специальным кронштейнам при помощи ШУЦ.

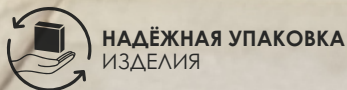

НАДЁЖНАЯ УПАКОВКА
ИЗДЕЛИЯ

БЕЗОПАСНАЯ ТРАНСПОРТИРОВКА

- Индивидуальная упаковка изделия в прочный короб из гофрокартона крафт
- Дополнительная обмотка поддона в ПВД-плёнку



КОНТРОЛЬ КАЧЕСТВА ПРОДУКЦИИ

- Контроль качества входящего сырья
- Контроль качества готовой продукции на всех этапах производства
- Наличие собственной лаборатории
- Контроль качества и безопасность изделий подтверждена соответствующими сертификатами соответствия



ВЫСОКИЙ
СТАНДАРТ КАЧЕСТВА
РОСС RU.HE06.H18765



ЭКОПРОМ
БЕЗОПАСНОСТЬ
РОСС RU.32432.04БПЭО.ОС12.29583Р

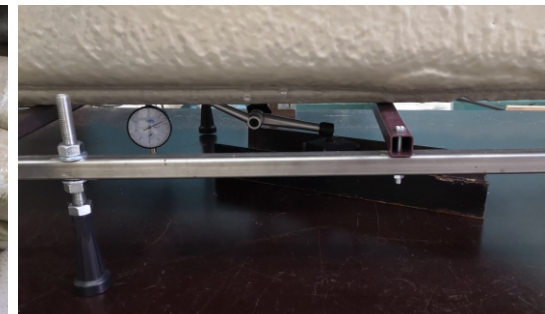

РАСПРЕДЕЛЁННАЯ НАГРУЗКА

DIN Испытания по методике
немецких стандартов
DIN EN 198

- На дно изделия укладываются **6 мешков** определённого размера с цементно-песчаной смесью **массой 25кг каждый (суммарная нагрузка 150кг)**
- Через 5 минут фиксируются значения на индикаторах часового типа
- Поддон считается прошедшим испытания, если **прогиб составил не более 3мм**

! Поддоны МетаКам:
прогиб - 1,3 мм



СОПРОТИВЛЕНИЕ ТЕМПЕРАТУРНЫМ ИЗМЕНЕНИЯМ

DIN Испытания по методике
немецких стандартов
DIN EN 198

- Сопротивление температурным изменениям поддонов производится **в автоматическом режиме на специальной установке**, разработанной внутри предприятия
- Принцип работы: в испытуемую ванну периодически подаётся **горячая (2-х видов: 90 и 75 градусов) и холодная вода (12 градусов)** в заданном порядке
- Поддон считается прошедшим испытания, если **после 100 циклов на изделии отсутствуют видимые искажения лицевой или внешней поверхностей и другие дефекты**



КОНТРОЛЬНАЯ СБОРКА ОЦЕНКА КАЧЕСТВА ИЗДЕЛИЯ

При контрольной сборке изделий, отобранных на складе готовой продукции, случайным образом проверяются:

- **внешний вид изделий** - визуально не должно быть дефектов как на лицевой, так и на внешней стороне ванн/поддонов
- **комплектация, наличие инструкций**
- **контрольная сборка и установка с учётом сопутствующих изделий** (экраны для ванн, каркасы, сифоны и т.д.) должно полностью соответствовать паспорту, не вызывать вопросов в процессе монтажа



Конструктив АКРИЛОВЫХ ДУШЕВЫХ ПОДДОНОВ

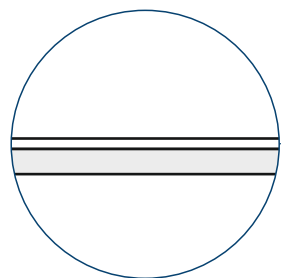

САНТЕХНИЧЕСКИЙ АКРИЛ АБС + ПММА

гладкость / блеск / гигиеничность
/высокая стойкость

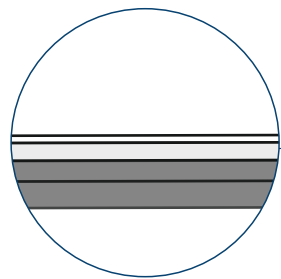

ЖЁСТКИЙ ПОЛИУРЕТАН /послойное нанесение/

ударопрочность / экологичность
низкая теплопроводность/
звукоизоляция

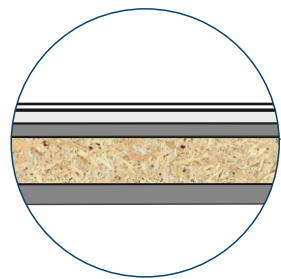

ДСП, 16мм

прочность/
жёсткость изделия

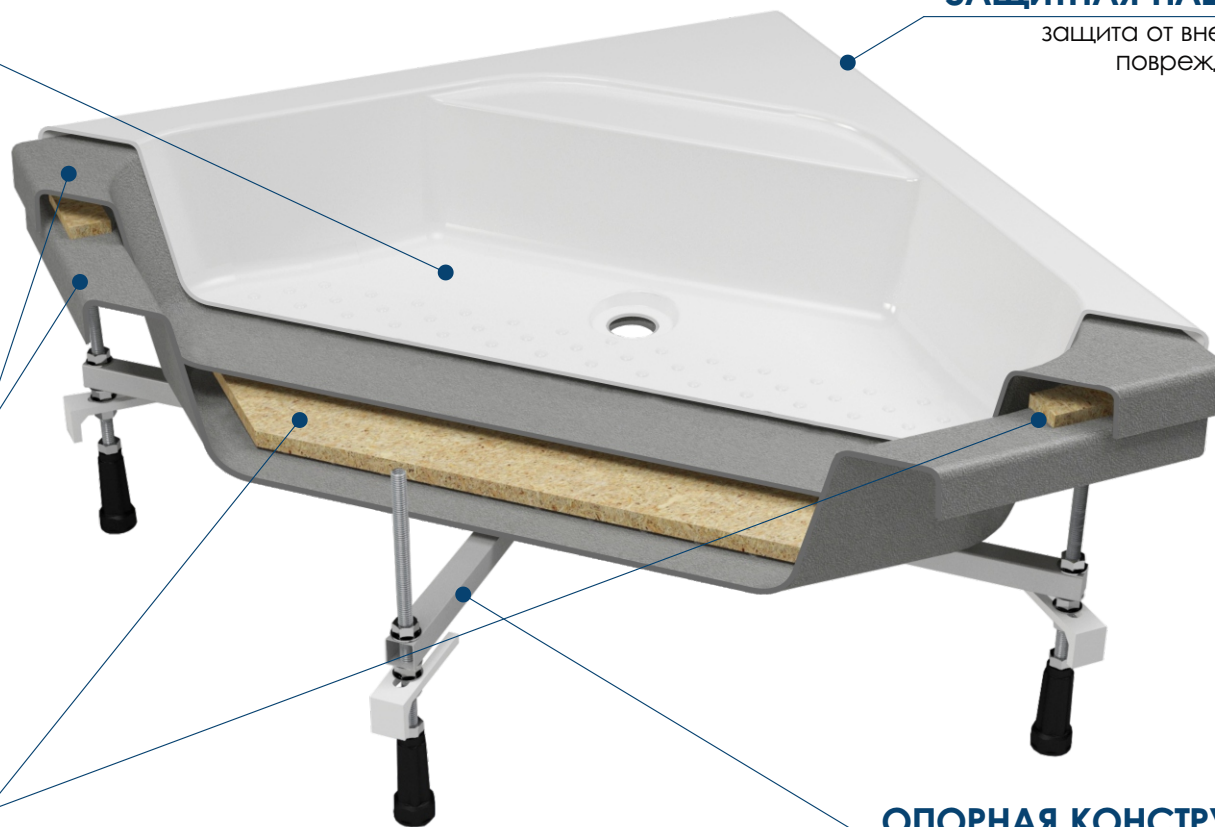

ЗАЩИТНАЯ ПЛЁНКА

защита от внешних
повреждений

ОПОРНАЯ КОНСТРУКЦИЯ

устойчивость/надежность
установки поддона

ВНИМАНИЕ! Сохранение акриловых изделий в хорошем состоянии на протяжении всего срока службы возможно при соблюдении определенных условий по уходу! Подробности в паспорте изделия.

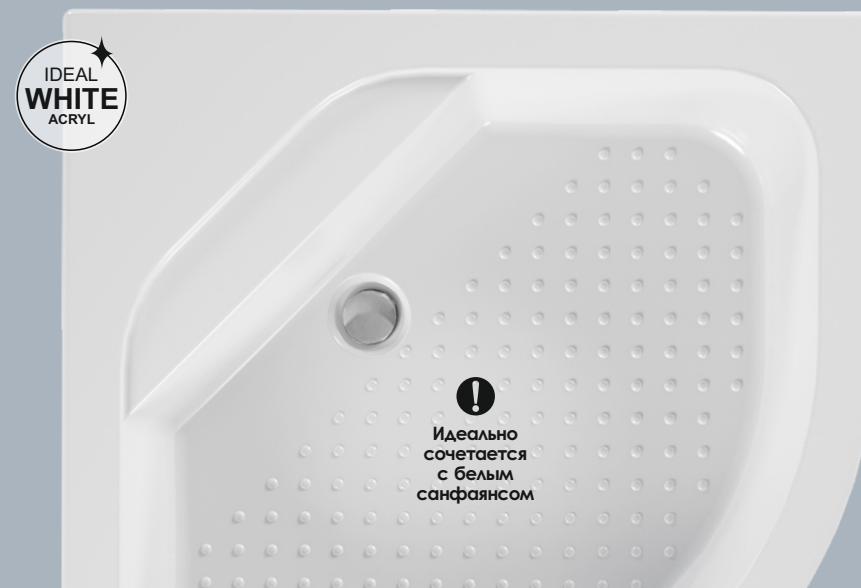

САНТЕХНИЧЕСКИЙ АКРИЛ (АБС+ПММА)

- Ударопрочный, устойчивый к царапинам
- Цвет белый / чёрный
- С антибактериальным покрытием



УСТОЙЧИВОСТЬ
К ЦАРАПИНАМ



СТОЙКОСТЬ
К МЕХАНИЧЕСКИМ
ВОЗДЕЙСТВИЯМ



АНТИБАКТЕРИАЛЬНАЯ
ПОВЕРХНОСТЬ



ПРОСТОТА
УХОДА



При возникновении нагрузок на изгиб **не подвержена сквозному растрескиванию**



При падении тяжёлых предметов **не проламывается до основания** (ударная вязкость АБС 25 кДж/м²).
Ванна пригодна для дальнейшей эксплуатации!

-30° ❄️ ❄️

Стойкая к растрескиванию в зимнее время при транспортировке



ЖЁСТКИЙ ПОЛИУРЕТАН

- Повышенная теплоизоляция
- 100% экологичность
- Дополнительная защита от УФ



ПОСЛОЙНОЕ НАНЕСЕНИЕ



ЭКОЛОГИЧНОЕ ПОКРЫТИЕ БЕЗ ЗАПАХА



ПРОДОЛЖИТЕЛЬНОЕ СОХРАНЕНИЕ ТЕПЛА



БЕСШУМНЫЙ НАБОР ВОДЫ

- ❗ **Равномерное распределение по всей площади ванны с дополнительным усилением в особых местах:**
 - сопряжение между дном и бортами
 - в районе сливного и переливного отверстий
 - борта
- ❗ **Способствует медленному остыванию воды в ванне**
- ❗ **Образует гладкую внешнюю поверхность. При монтаже не царапает руки!**

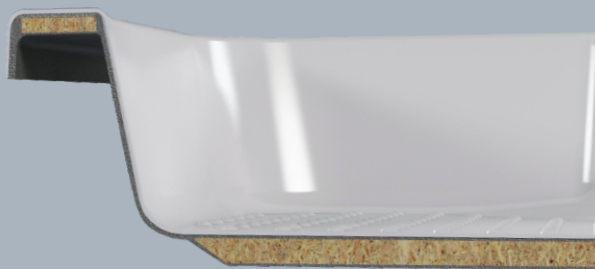

УСИЛЕНИЕ ИЗ ДСП

- Максимальная жёсткость
- Закладные элементы на дне изделия
- Закладные элементы в бортах изделия



ЭЛЕМЕНТ ДСП



УСИЛЕННОЕ ДНО ИЗДЕЛИЯ



ЖЁСТКОЕ ПРОЧНОЕ ДНО

- ❗ Все детали выпиливаются на раскроечном станке с ЧПУ в автоматическом режиме
- ❗ **Донные закладные детали** обеспечивают жёсткость дна и жёсткое крепление с металлическим каркасом
- ❗ **Бортовые закладные элементы** обеспечивают жёсткость бортов при нагрузке
- ❗ **Угловые закладные элементы** обеспечивают жёсткость бортов и крепление металлического каркаса

Apart ИСТИННОЕ ВДОХНОВЕНИЕ!

НОВИНКА



СОЗДАЙ ВАННУЮ СВОЕЙ МЕЧТЫ®
МЕТАКАМ
www.metakam.ru



Apart ИСТИННОЕ ВДОХНОВЕНИЕ!



СОЗДАЙ ВАННУЮ СВОЕЙ МЕЧТЫ®
МЕТАКАМ
www.metakam.ru





Apart Black ИСТИННОЕ ВДОХНОВЕНИЕ!

НОВИНКА



Apart Black ИСТИННОЕ ВДОХНОВЕНИЕ!



СОЗДАЙ ВАННУЮ СВОЕЙ МЕЧТЫ®
МЕТАКАМ
www.metakam.ru



Apart Black ИСТИННОЕ ВДОХНОВЕНИЕ!



СОЗДАЙ ВАННУЮ СВОЕЙ МЕЧТЫ®
МЕТАКАМ
www.metakam.ru





Apart/Apart Black ХАРАКТЕРИСТИКИ



Бескаркасная установка поддона

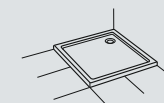
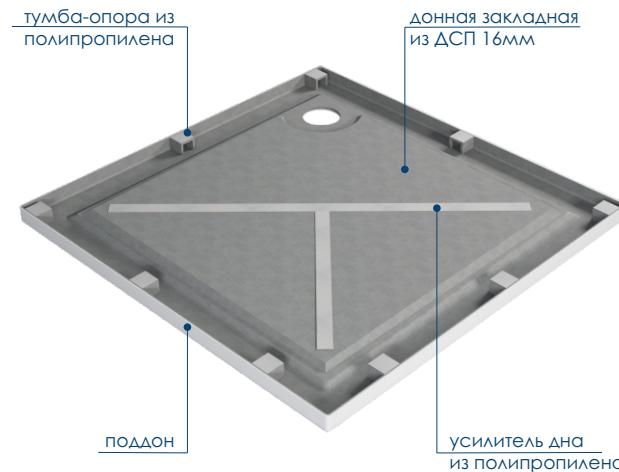

БЕСКАРКАСНАЯ УСТАНОВКА

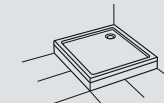

УСТАНОВКА НА КАРКАС



300 КГ
МАКСИМАЛЬНАЯ НАГРУЗКА



1 ШТ
КОЛИЧЕСТВО В УПАКОВКЕ

Установка поддона на каркас и использованием декоративного экрана

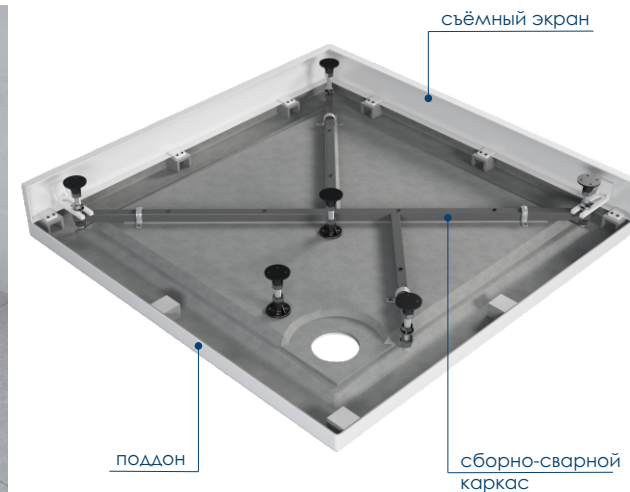

800x800x140 мм
900x900x140 мм
1000x1000x140 мм

Apart/Apart Black РАЗМЕР/СХЕМА



СОЗДАЙ ВАННУЮ СВОЕЙ МЕЧТЫ®
МЕТАКАМ
www.metakam.ru

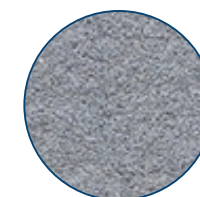
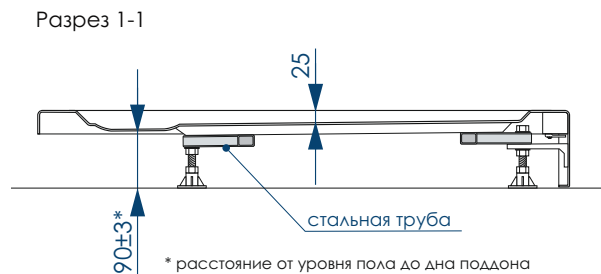
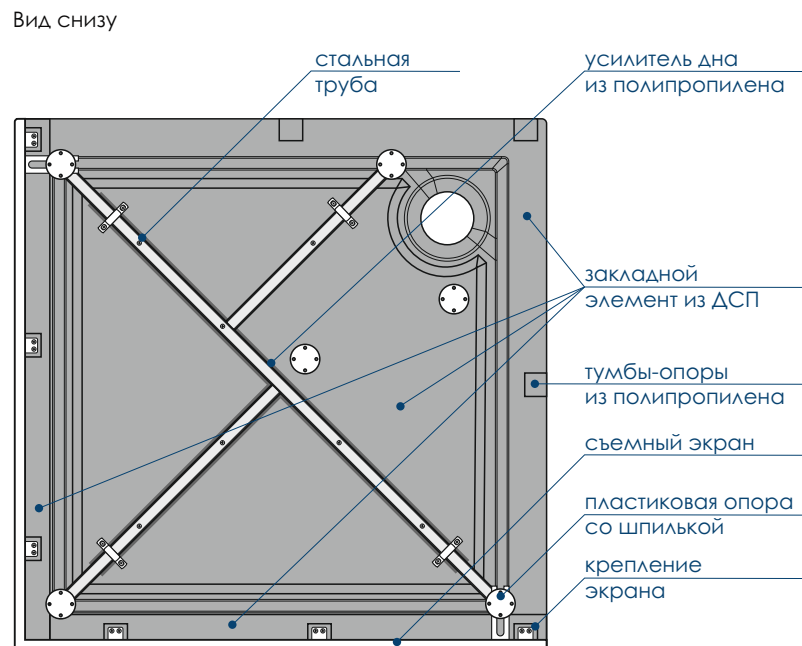
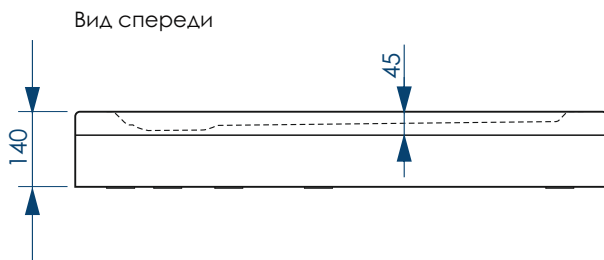
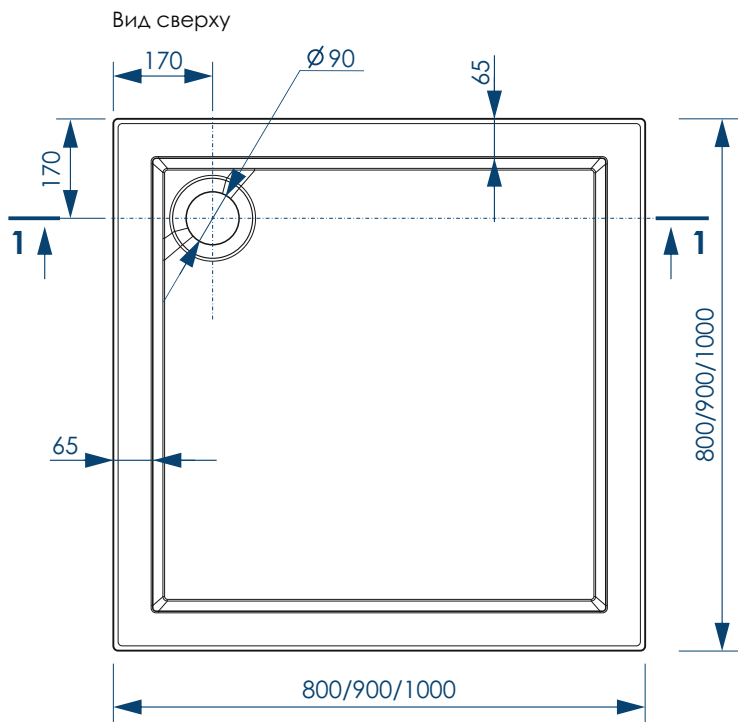

**жёсткий
полиуретан**



**СВАРНОЙ
КАРКАС**

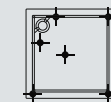

**ШЕСТЬ ТОЧЕК
ОПОРЫ**

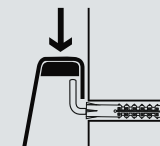

**ДОПОЛНИТЕЛЬНАЯ
ФИКСАЦИЯ К СТЕНАМ**



СЕЧЕНИЕ ТРУБ



**РЕГУЛИРОВАНИЕ
ВЫСОТЫ ПОДДОНА**



СИФОН

ВНИМАНИЕ! Сифон в комплект с поддоном не входит, приобретается отдельно!



НОВИНКА

Joy ОСОБАЯ УТОНЧЁННОСТЬ!



СОЗДАЙ ВАННУЮ СВОЕЙ МЕЧТЫ®
МЕТАКАМ
www.metakam.ru



Joy ОСОБАЯ УТОНЧЁННОСТЬ!



СОЗДАЙ ВАННУЮ СВОЕЙ МЕЧТЫ
МЕТАКАМ
www.metakam.ru



Joy Black

ОСОБАЯ УТОНЧЁННОСТЬ!



СОЗДАЙ ВАННУЮ СВОЕЙ МЕЧТЫ®

МЕТАКАМ

www.metakam.ru



НОВИНКА

Joy Black

ОСОБАЯ УТОНЧЁННОСТЬ!



СОЗДАЙ ВАННУЮ СВОЕЙ МЕЧТЫ®

МЕТАКАМ

www.metakam.ru



Joy Black

ОСОБАЯ УТОНЧЁННОСТЬ!



СОЗДАЙ ВАННУЮ СВОЕЙ МЕЧТЫ®

МЕТАКАМ

www.metakam.ru





Joy/Joy Black ХАРАКТЕРИСТИКИ



Бескаркасная установка поддона

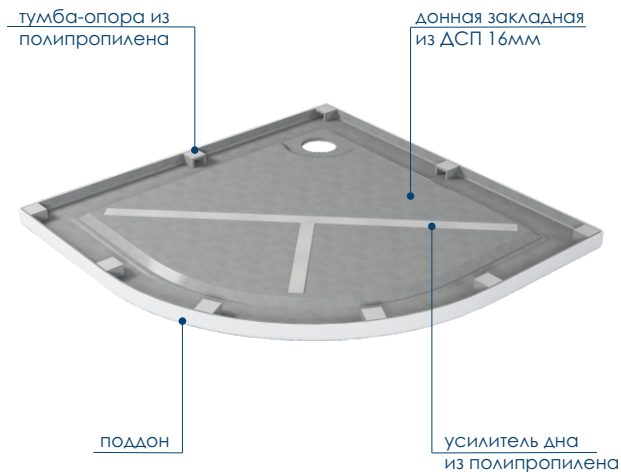

25 мм
ГЛУБИНА ПОДДОНА

90 мм
ДИАМЕТР СЛИВНОГО ОТВЕРСТИЯ

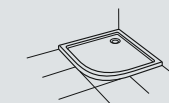

БЕСКАРКАСНАЯ УСТАНОВКА

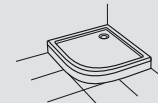

УСТАНОВКА НА КАРКАС

Установка поддона на каркас и использованием декоративного экрана

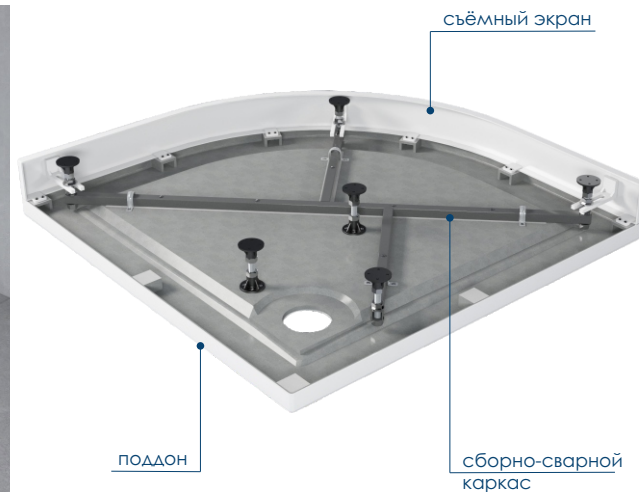

300 кг
МАКСИМАЛЬНАЯ НАГРУЗКА



1 шт
КОЛИЧЕСТВО В УПАКОВКЕ



800x800x140 мм
900x900x140 мм



Joy/Joy Black

РАЗМЕР/СХЕМА

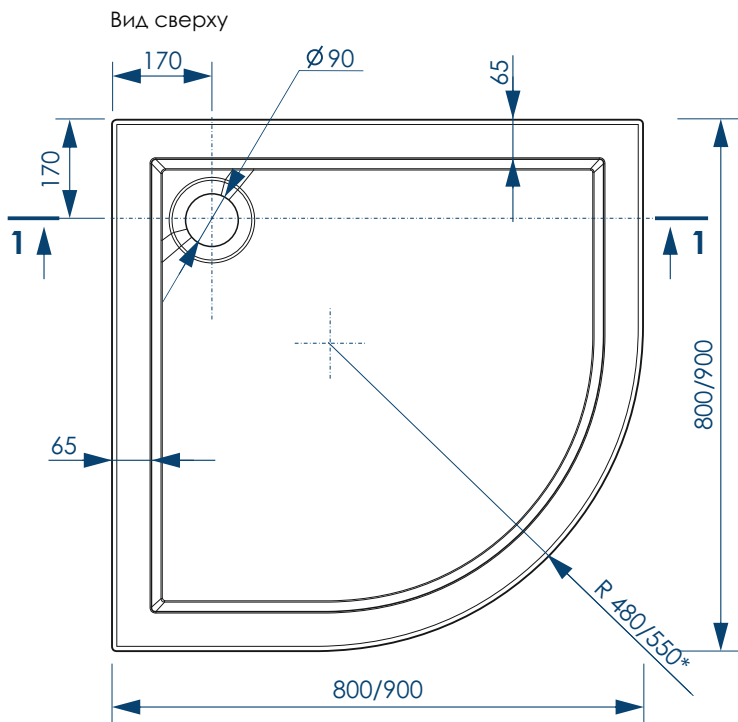

* R 480 поддон 800x800мм
R 550 поддон 900x900мм

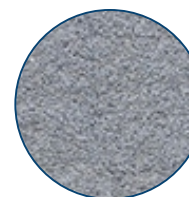
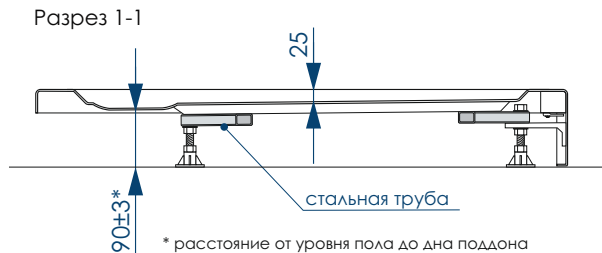
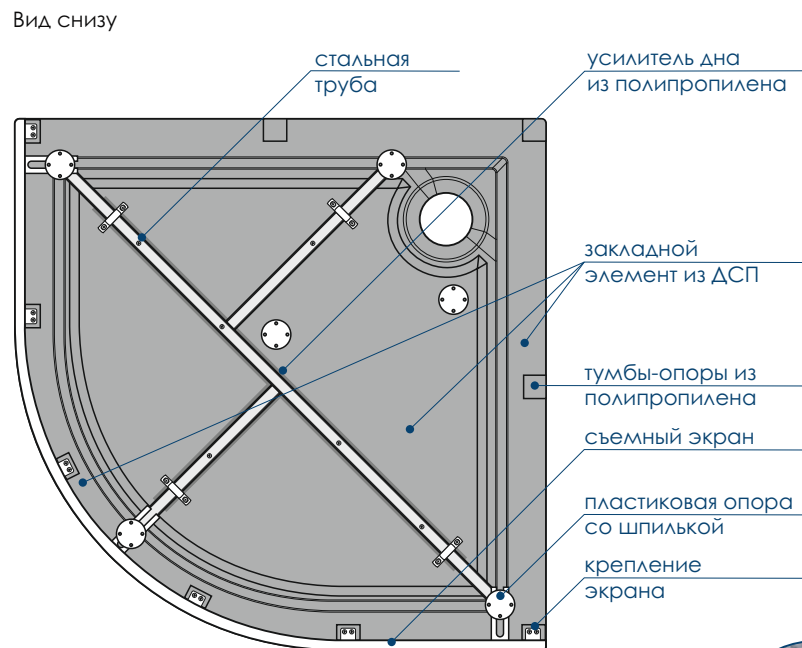
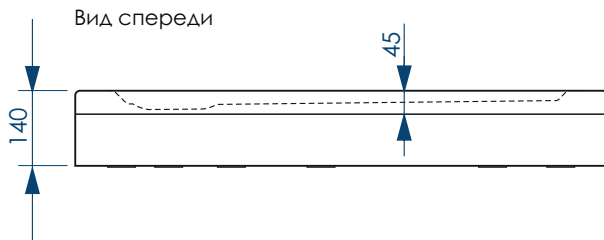

**жёсткий
полиуретан**



**СВАРНОЙ
КАРКАС**

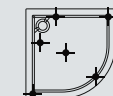

**ШЕСТЬ ТОЧЕК
ОПОРЫ**

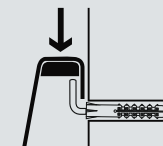

**ДОПОЛНИТЕЛЬНАЯ
ФИКСАЦИЯ К СТЕНАМ**



СЕЧЕНИЕ ТРУБ



**РЕГУЛИРОВАНИЕ
ВЫСОТЫ ПОДДОНА**



СИФОН

ВНИМАНИЕ! Сифон в комплект с поддоном не входит, приобретается отдельно!

Universal PRO N СОВРЕМЕННЫЙ МИНИМАЛИЗМ!

ОБНОВЛЁННЫЙ



Universal PRO N СОВРЕМЕННЫЙ МИНИМАЛИЗМ!



СОЗДАЙ ВАННУЮ СВОЕЙ МЕЧТЫ

МЕТАКАМ

www.metakam.ru



Universal PRO N СОВРЕМЕННЫЙ МИНИМАЛИЗМ!



СОЗДАЙ ВАННУЮ СВОЕЙ МЕЧТЫ®
МЕТАКАМ
www.metakam.ru



Universal PRO Black N

СОВРЕМЕННЫЙ МИНИМАЛИЗМ!



СОЗДАЙ ВАННУЮ СВОЕЙ МЕЧТЫ®

МЕТАКАМ®

www.metakam.ru



ОБНОВЛЁННЫЙ

Universal PRO Black N

СОВРЕМЕННЫЙ МИНИМАЛИЗМ!



СОЗДАЙ ВАННУЮ СВОЕЙ МЕЧТЫ®

МЕТАКАМ®

www.metakam.ru



Universal PRO Black N

СОВРЕМЕННЫЙ МИНИМАЛИЗМ!



СОЗДАЙ ВАННУЮ СВОЕЙ МЕЧТЫ®

METAKAM

www.metakam.ru



Universal PRO N/PRO Black N

ХАРАКТЕРИСТИКИ



СОЗДАЙ ВАННУЮ СВОЕЙ МЕЧТЫ®
МЕТАКАМ
www.metakam.ru

Бескаркасная установка поддона



тумба-опора из полипропилена

донная закладная из ДСП 16мм

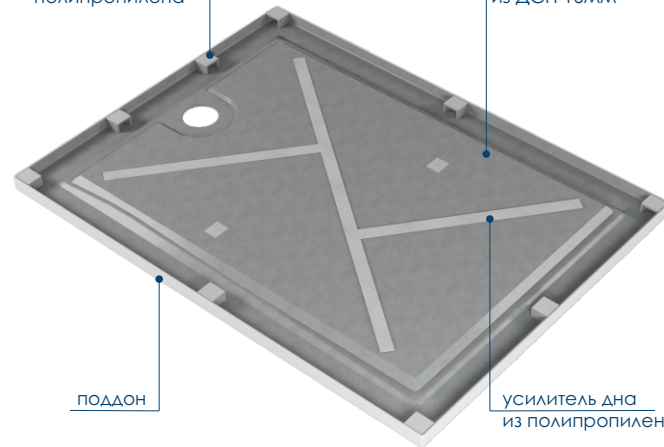

20 мм
ГЛУБИНА ПОДДОНА

90 мм
ДИАМЕТР СЛИВНОГО ОТВЕРСТИЯ

БЕСКАРКАСНАЯ УСТАНОВКА

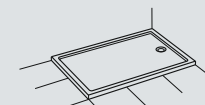

БЕСКАРКАСНАЯ УСТАНОВКА

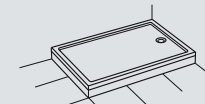

УСТАНОВКА НА КАРКАС



300 КГ
МАКСИМАЛЬНАЯ НАГРУЗКА



1 шт
КОЛИЧЕСТВО В УПАКОВКЕ

Установка поддона на каркас и использованием декоративного экрана



съемный экран

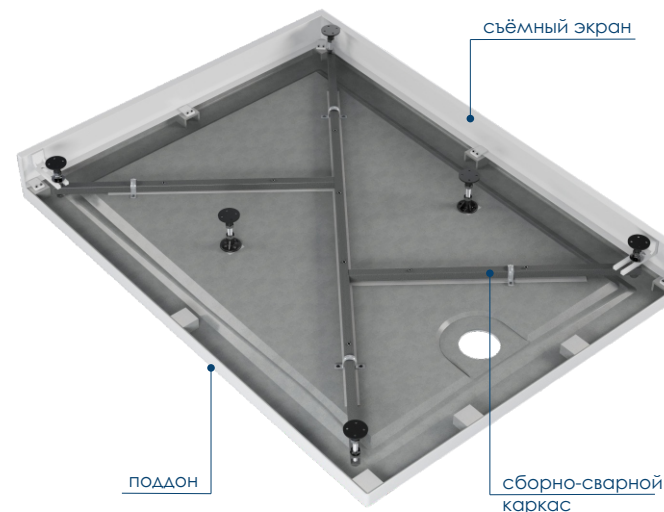

1200x800x130 мм

Universal PRO N/PRO Black N РАЗМЕР/СХЕМА



СОЗДАЙ ВАННУЮ СВОЕЙ МЕЧТЫ®
МЕТАКАМ
www.metakam.ru

Вид сверху

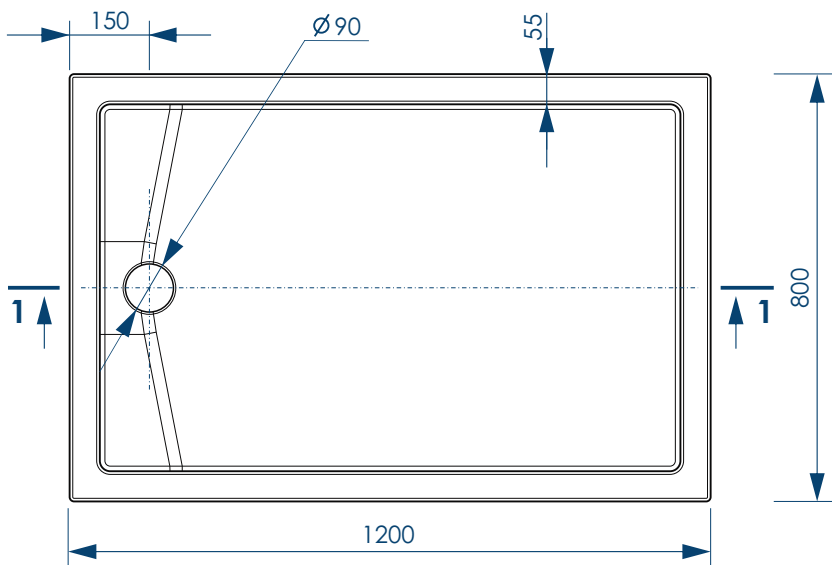

Вид снизу

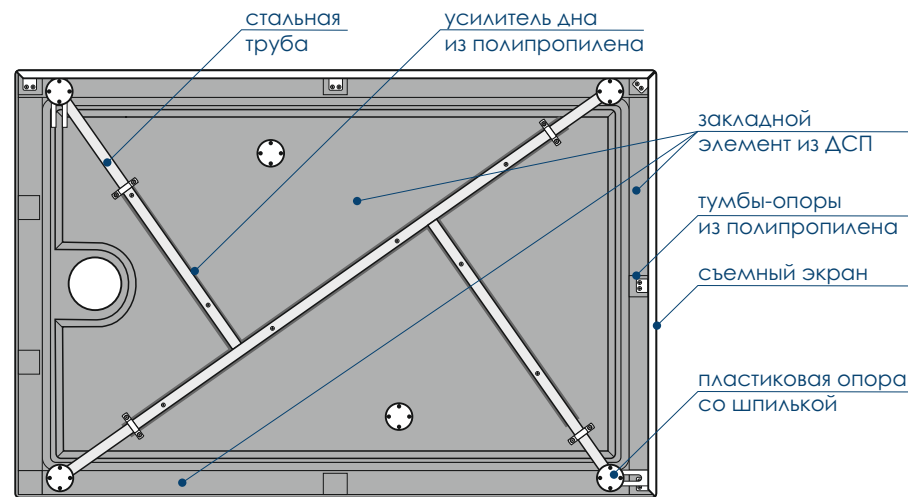

Вид спереди

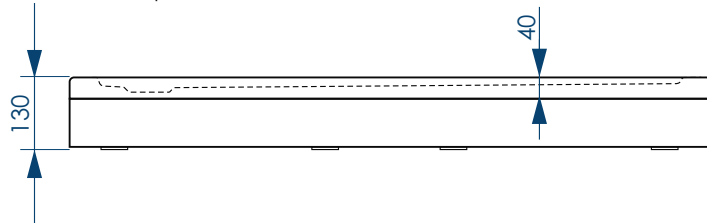

Разрез 1-1

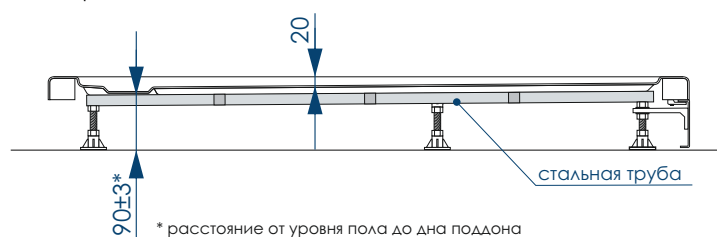

* расстояние от уровня пола до дна поддона

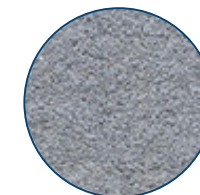

**жёсткий
полиуретан**



**СВАРНОЙ
КАРКАС**

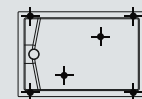

**ШЕСТЬ ТОЧЕК
ОПОРЫ**

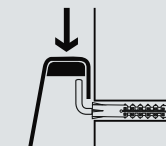

**ДОПОЛНИТЕЛЬНАЯ
ФИКСАЦИЯ К СТЕНАМ**



СЕЧЕНИЕ ТРУБ



**РЕГУЛИРОВАНИЕ
ВЫСОТЫ ПОДДОНА**



СИФОН

ВНИМАНИЕ! Сифон в комплект с поддоном не входит, приобретается отдельно!

Universal N ПРОСТОТА И ЛАКОНИЧНОСТЬ!



СОЗДАЙ ВАННУЮ СВОЕЙ МЕЧТЫ®
МЕТАКАМ
www.metakam.ru



IDEAL
WHITE
ACRYL

Universal Black N

ПРОСТОТА И ЛАКОНИЧНОСТЬ!



СОЗДАЙ ВАННУЮ СВОЕЙ МЕЧТЫ

МЕТАКАМ

www.metakam.ru



SUPER
BLACK
ACRYL



СОЗДАЙ ВАННУЮ СВОЕЙ МЕЧТЫ®

МЕТАКАМ®

www.metakam.ru

Universal N/Universal Black N ХАРАКТЕРИСТИКИ



| 800x800x160, 900x900x160мм

ДОПОЛНИТЕЛЬНАЯ КОМПЛЕКТАЦИЯ ИЗДЕЛИЯ



СИФОН

ВНИМАНИЕ! Сифон в комплект с поддоном не входит, приобретается отдельно!

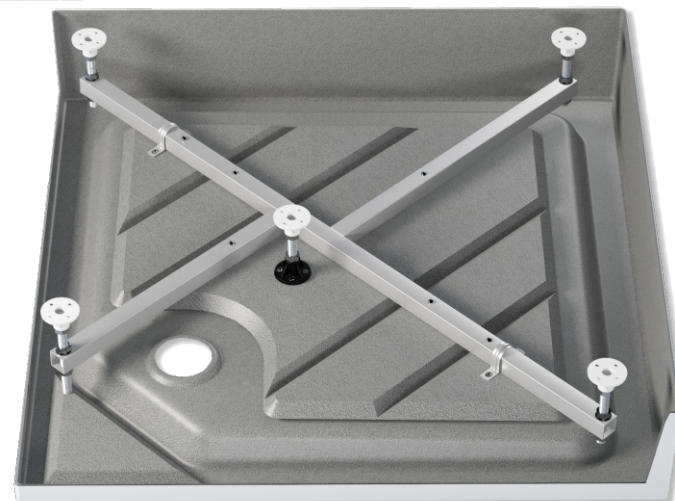

60
мм
ГЛУБИНА ПОДДОНА

300
кг
МАКСИМАЛЬНАЯ
НАГРУЗКА

90
мм
ДИАМЕТР
СЛИВНОГО ОТВЕРСТИЯ

ЦЕЛЬНАЯ
ФОРМА

1 шт
КОЛИЧЕСТВО
В УПАКОВКЕ

Universal S

ФУНКЦИОНАЛЬНОЕ РЕШЕНИЕ!



СОЗДАЙ ВАННУЮ СВОЕЙ МЕЧТЫ®

МЕТАКАМ

www.metakam.ru



IDEAL
WHITE
ACRYL



Universal S

ХАРАКТЕРИСТИКИ ПОДДОНА



| 800x800x300, 900x900x300мм

ДОПОЛНИТЕЛЬНАЯ КОМПЛЕКТАЦИЯ ИЗДЕЛИЯ



СИФОН

ВНИМАНИЕ! Сифон в комплект с поддоном не входит, приобретается отдельно!

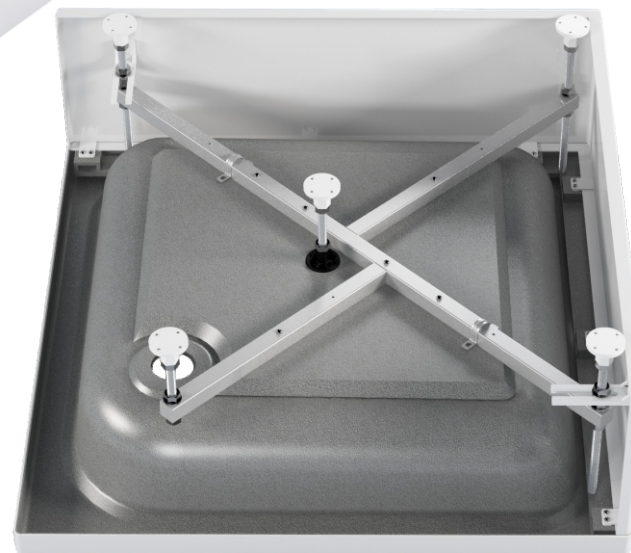

150
мм

ГЛУБИНА ПОДДОНА



МАКСИМАЛЬНАЯ
НАГРУЗКА



ДИАМЕТР
СЛИВНОГО ОТВЕРСТИЯ



СЪЕМНЫЙ
ЭКРАН



КОЛИЧЕСТВО
В УПАКОВКЕ

Universal S

РАЗМЕР/СХЕМА ПОДДОНА



СОЗДАЙ ВАННУЮ СВОЕЙ МЕЧТЫ®
METAKAM
www.metakam.ru

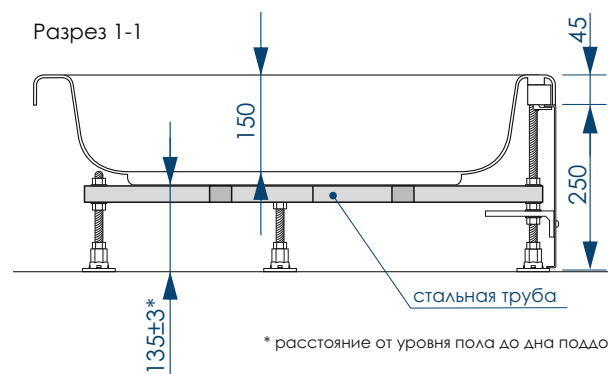
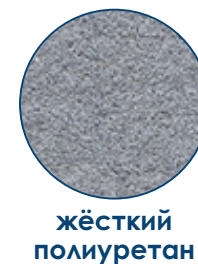
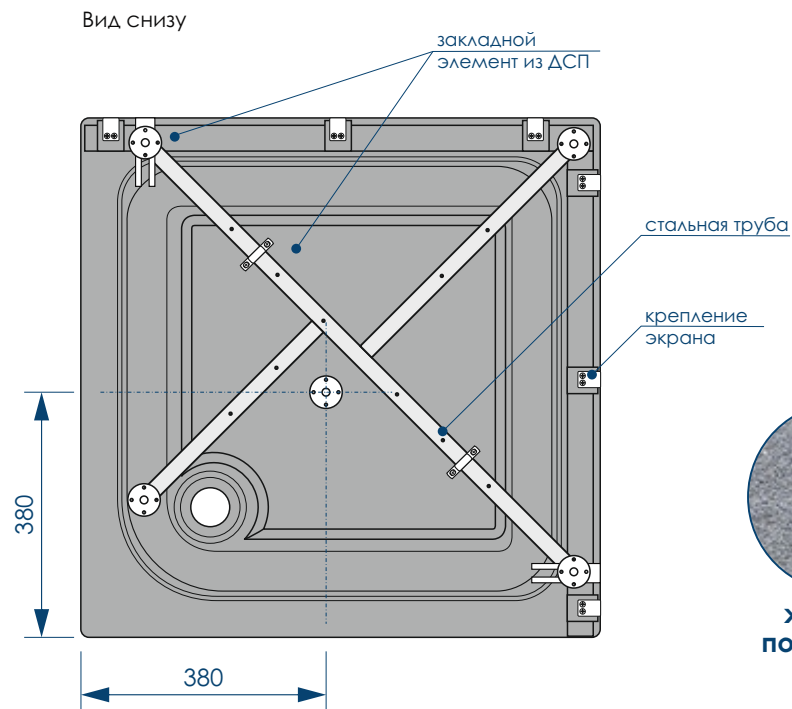
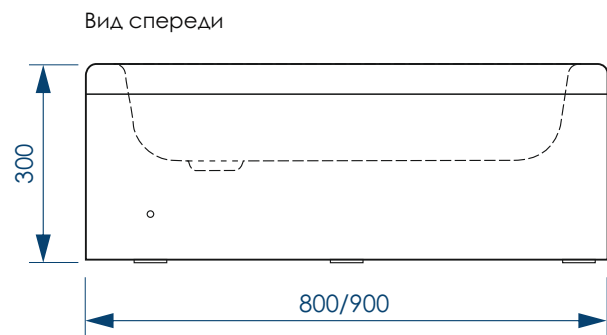
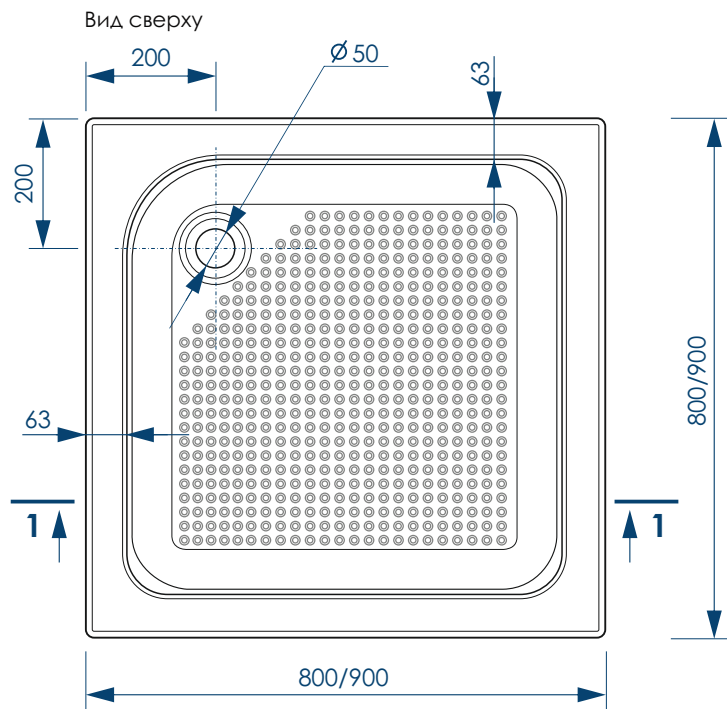

СВАРНОЙ КАРКАС

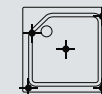

ПЯТЬ ТОЧЕК ОПОРЫ

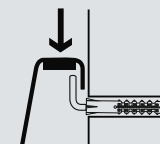

ДОПОЛНИТЕЛЬНАЯ ФИКСАЦИЯ К СТЕНАМ



СЕЧЕНИЕ ТРУБ



КРЕПЛЕНИЕ ЭКРАНА К ЗАКЛАДНЫМ В БОРТАХ ИЗДЕЛИЯ

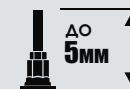

РЕГУЛИРОВАНИЕ ВЫСОТЫ ПОДДОНА

Classic N

ЕЖЕДНЕВНЫЙ КОМФОРТ!



СОЗДАЙ ВАННУЮ СВОЕЙ МЕЧТЫ
МЕТАКАМ
www.metakam.ru



IDEAL
WHITE
ACRYL

Classic Black N

ЕЖЕДНЕВНЫЙ КОМФОРТ!



СОЗДАЙ ВАННУЮ СВОЕЙ МЕЧТЫ

МЕТАКАМ

www.metakam.ru



SUPER
BLACK
ACRYL

Classic N/Classic Black N

ХАРАКТЕРИСТИКИ ПОДДОНА



СОЗДАЙ ВАННУЮ СВОЕЙ МЕЧТЫ®
МЕТАКАМ
www.metakam.ru



| 800x800x160, 900x900x160мм

ДОПОЛНИТЕЛЬНАЯ КОМПЛЕКТАЦИЯ ИЗДЕЛИЯ



СИФОН

ВНИМАНИЕ! Сифон в комплект с поддоном не входит, приобретается отдельно!



60
мм
ГЛУБИНА ПОДДОНА

300
кг
МАКСИМАЛЬНАЯ
НАГРУЗКА

90
мм
ДИАМЕТР
СЛИВНОГО ОТВЕРСТИЯ

ЦЕЛЬНАЯ
ФОРМА

1шт
КОЛИЧЕСТВО
В УПАКОВКЕ

Classic N/Classic Black N РАЗМЕР/СХЕМА ПОДДОНА



СОЗДАЙ ВАННУЮ СВОЕЙ МЕЧТЫ®
МЕТАКАМ
www.metakam.ru

Вид сверху

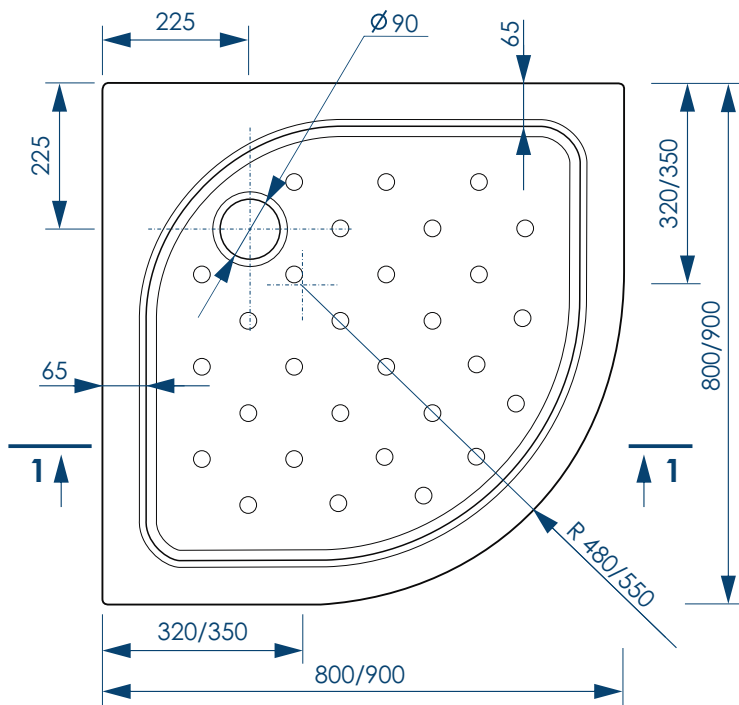

Вид спереди

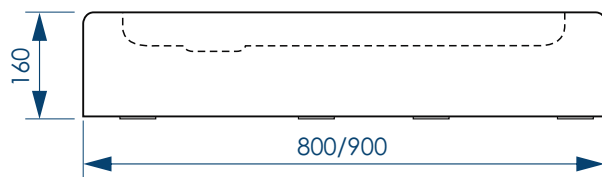

Вид снизу

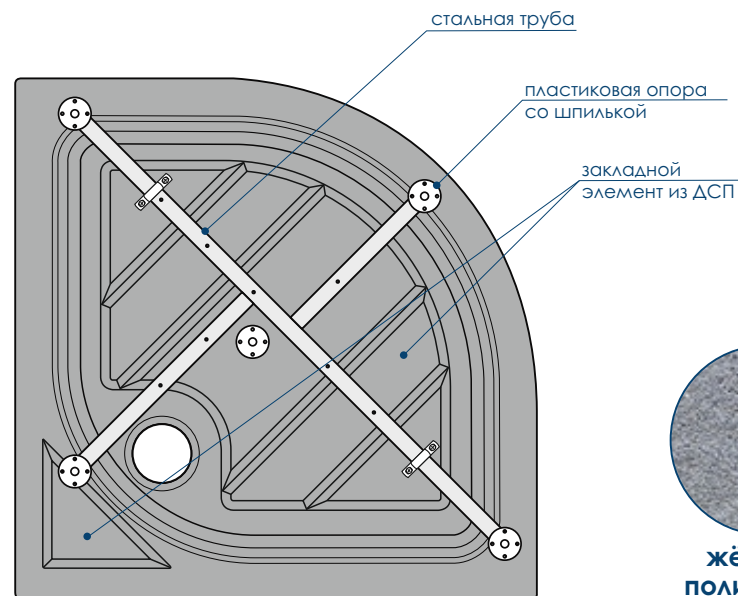

Разрез 1-1

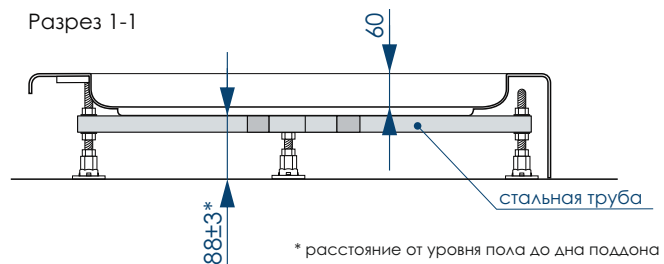

* расстояние от уровня пола до дна поддона



**СВАРНОЙ
КАРКАС**



**ПЯТЬ ТОЧЕК
ОПОРЫ**

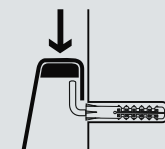

**ДОПОЛНИТЕЛЬНАЯ
ФИКСАЦИЯ
К СТЕНАМ**



**СЕЧЕНИЕ
ТРУБ**



**РЕГУЛИРОВАНИЕ
ВЫСОТЫ ПОДДОНА**

Classic S

МАКСИМАЛЬНО УДОБНЫЙ!



СОЗДАЙ ВАННУЮ СВОЕЙ МЕЧТЫ®

МЕТАКАМ

www.metakam.ru



IDEAL
WHITE
ACRYL



Classic S

ХАРАКТЕРИСТИКИ ПОДДОНА



| 800x800x300, 900x900x300мм

ДОПОЛНИТЕЛЬНАЯ КОМПЛЕКТАЦИЯ ИЗДЕЛИЯ



СИФОН

ВНИМАНИЕ! Сифон в комплект с поддоном не входит, приобретается отдельно!



IDEAL
WHITE
ACRYL

ПОДДОН

экран



Classic S РАЗМЕР/СХЕМА ПОДДОНА

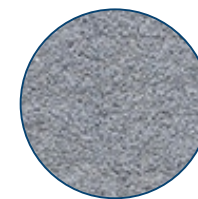
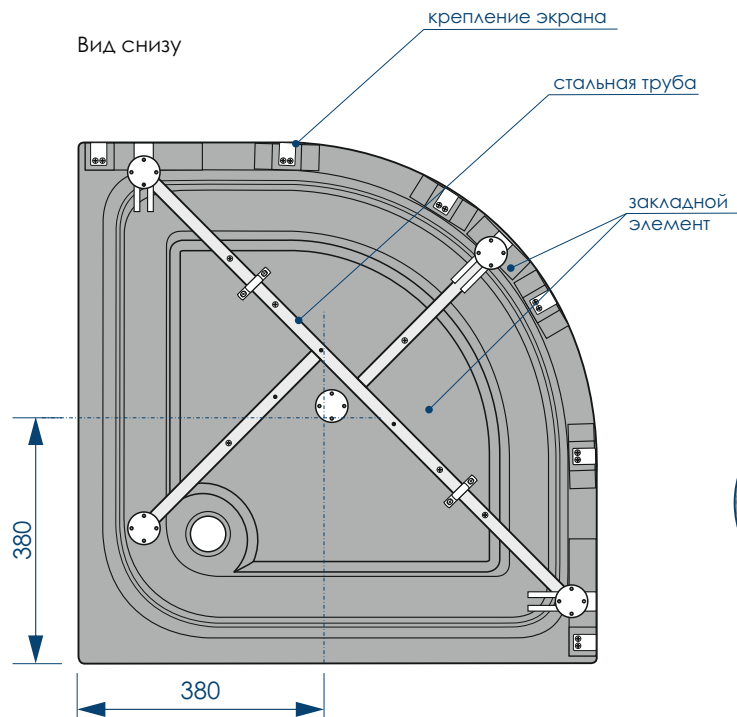
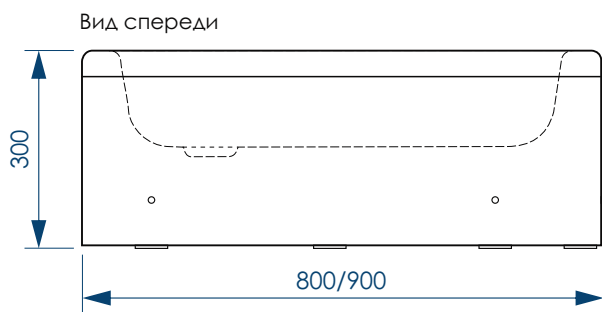
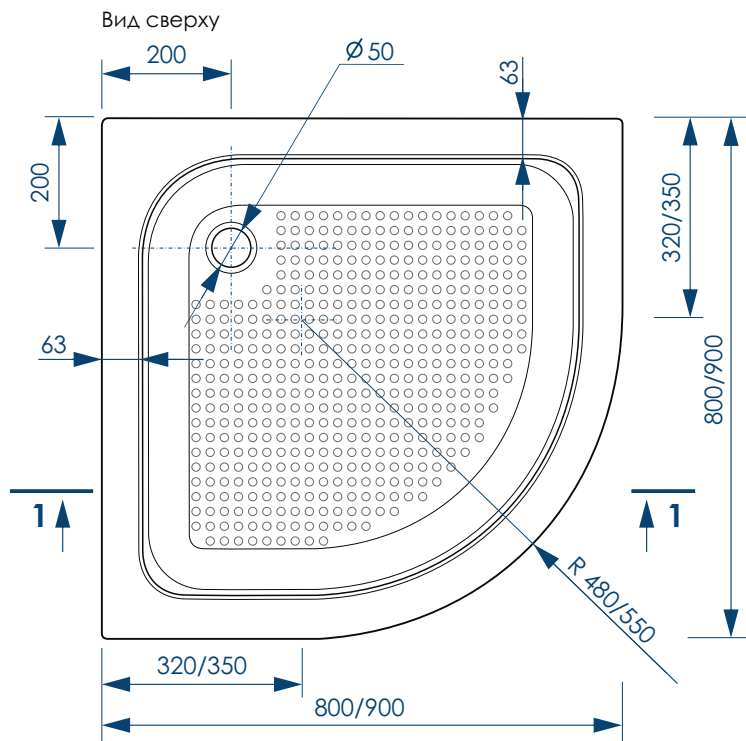

жѐсткий полиуретан

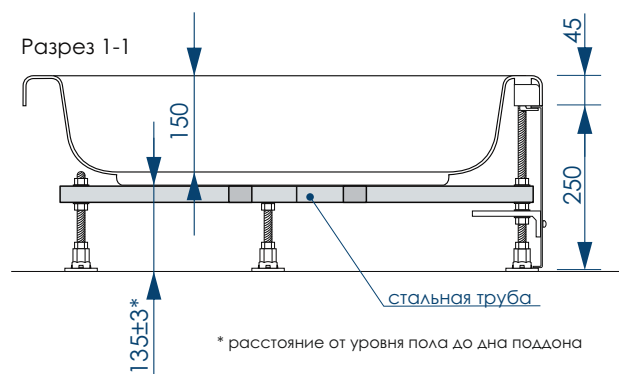

СВАРНОЙ КАРКАС

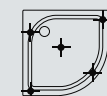

ПЯТЬ ТОЧЕК ОПОРЫ

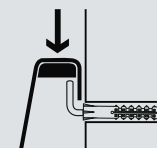

ДОПОЛНИТЕЛЬНАЯ ФИКСАЦИЯ К СТЕНАМ



СЕЧЕНИЕ ТРУБ



КРЕПЛЕНИЕ ЭКРАНА К ЗАКЛАДНЫМ В БОРТАХ ИЗДЕЛИЯ



РЕГУЛИРОВАНИЕ ВЫСОТЫ ПОДДОНА

Classic V ПРЕВОСХОДНЫЙ КОМФОРТ!



СОЗДАЙ ВАННУЮ СВОЕЙ МЕЧТЫ
МЕТАКАМ
www.metakam.ru



IDEAL
WHITE
ACRYL



Classic V ХАРАКТЕРИСТИКИ ПОДДОНА

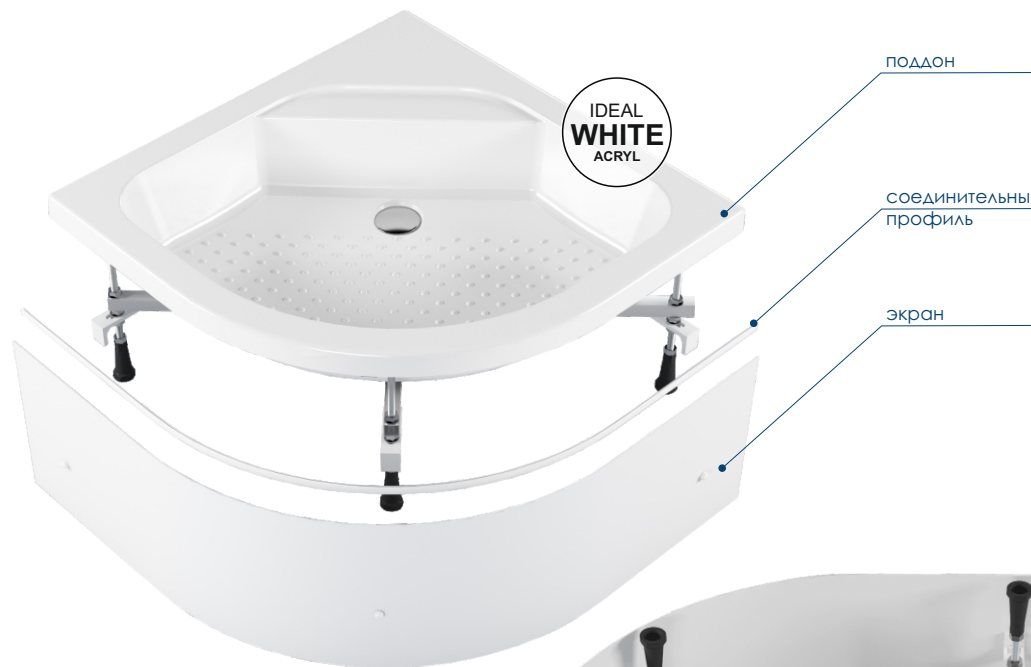

| 800x800x355, 900x900x355мм

ДОПОЛНИТЕЛЬНАЯ КОМПЛЕКТАЦИЯ ИЗДЕЛИЯ



СИФОН

ВНИМАНИЕ! Сифон в комплект с поддоном не входит, приобретается отдельно!

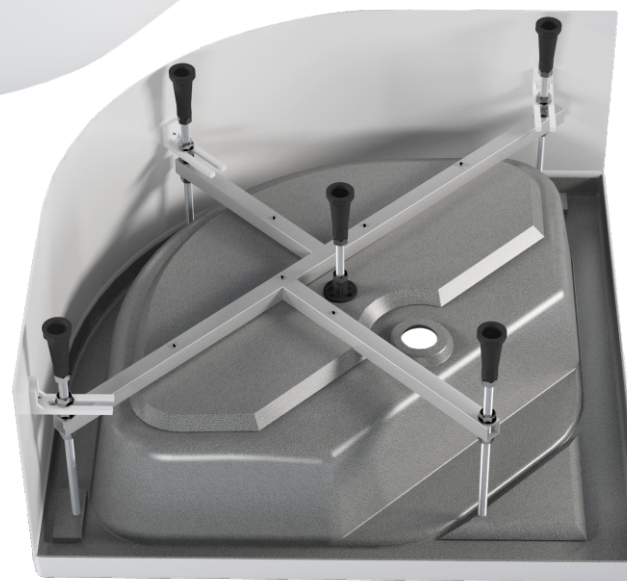

160
мм
ГЛУБИНА ПОДДОНА

300
кг
МАКСИМАЛЬНАЯ НАГРУЗКА

50
мм
ДИАМЕТР СЛИВНОГО ОТВЕРСТИЯ

СЪЕМНЫЙ ЭКРАН

СОЕДИНИТЕЛЬНЫЙ ПРОФИЛЬ

1 шт

КОЛИЧЕСТВО В УПАКОВКЕ



Classic V РАЗМЕР/СХЕМА ПОДДОНА

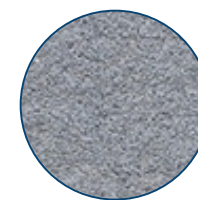
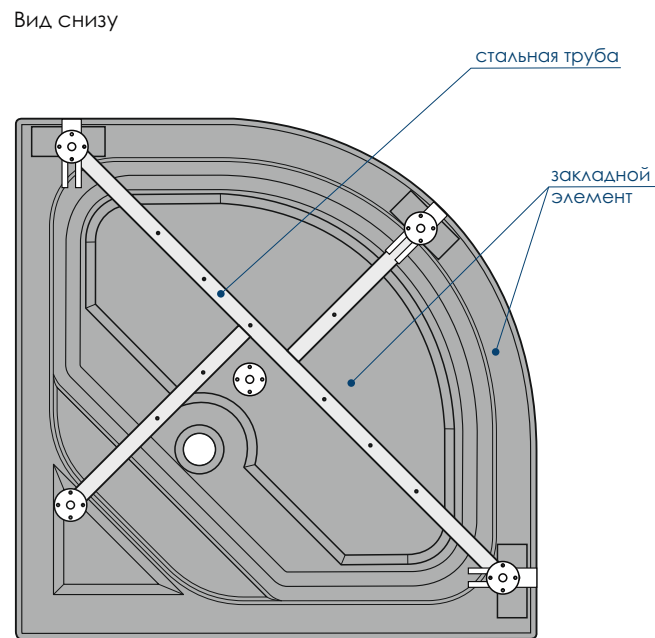
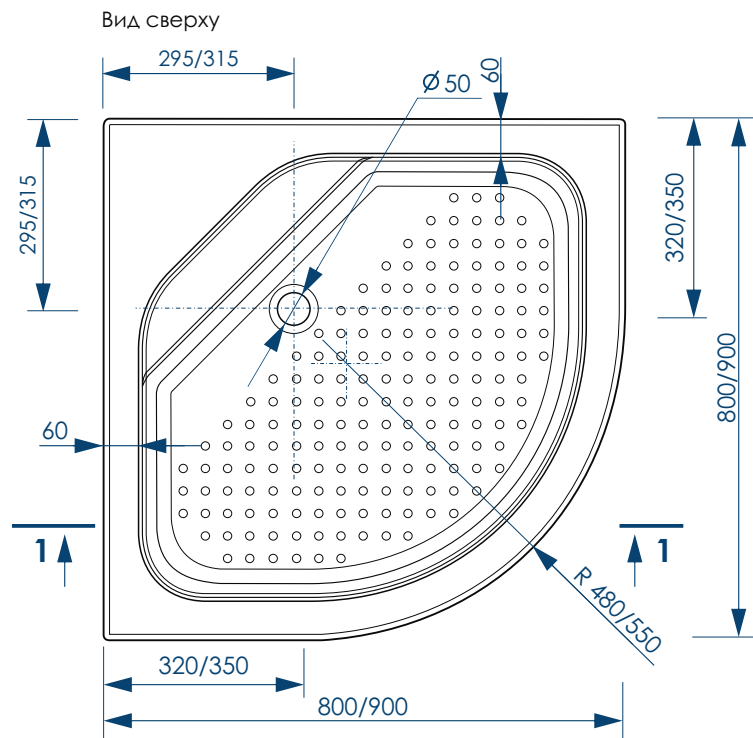

жесткий полиуретан

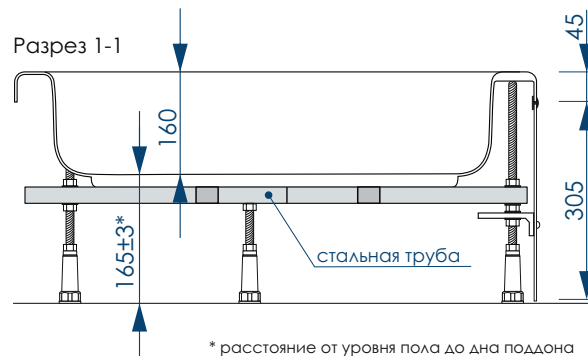
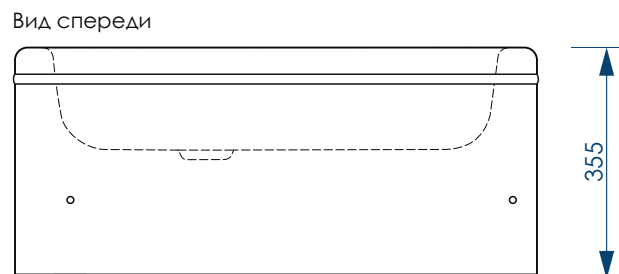

СБОРНО-РАЗБОРНЫЙ КАРКАС

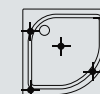

ПЯТЬ ТОЧЕК ОПОРЫ

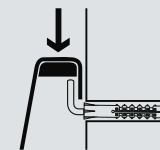

ДОПОЛНИТЕЛЬНАЯ ФИКСАЦИЯ К СТЕНАМ



СЕЧЕНИЕ ТРУБ

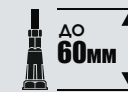

РЕГУЛИРОВАНИЕ ВЫСОТЫ ПОДДОНА

RU **ООО «СибПласт»:**
630068, Россия,
Новосибирская область,
г. Новосибирск,
ул. Приграничная, 8
☎ **8 /383/ 325 17 71**
✉ **sales@metakam.ru**

Филиал ООО «СибПласт»:
142440, Россия, МО,
г. Ногинск, р.п. Обухово,
территория «Атлант-Парк», д. 25
☎ **8 /495/ 777 64 37**
✉ **sales1@metakam.ru**

Филиал ООО «СибПласт»:
620087, Россия,
Свердловская область,
г. Екатеринбург, ул. Благодатская, 76
☎ **8 /343/ 210 80 33**
✉ **screen@metakam.ru**

Мы оставляем за собой право на возможные изменения конструктива изделий, обновление технических характеристик и комплектации продукции.